

BEL-15080-B01-KR- ... / LEU-LED- ...



Ta.: max. 40°C



IP44



12 VDC

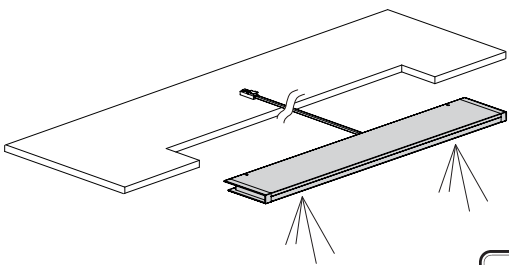

Type Approved
Safety
Regular
Production
Surveillance
www.tuv.com
ID 200000000

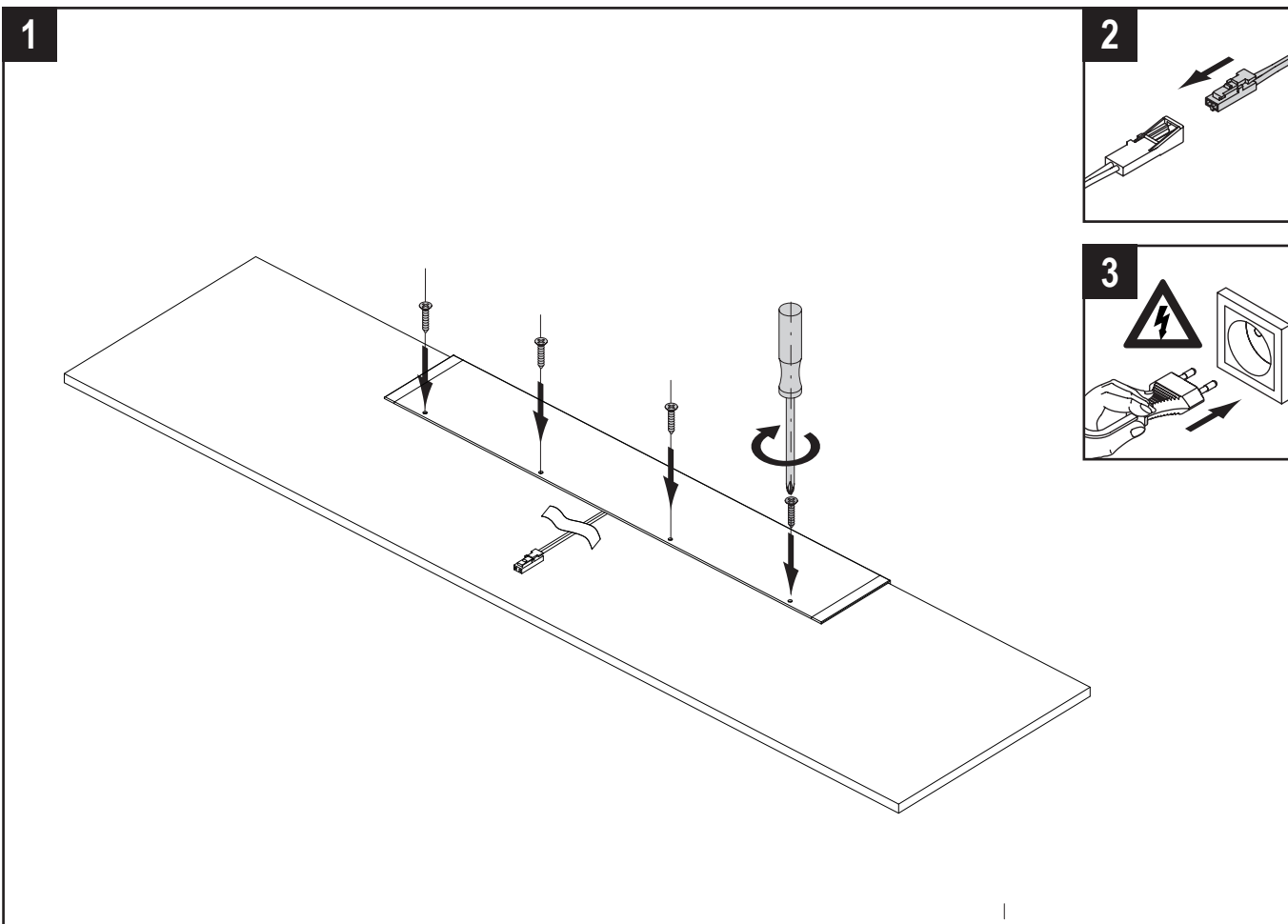
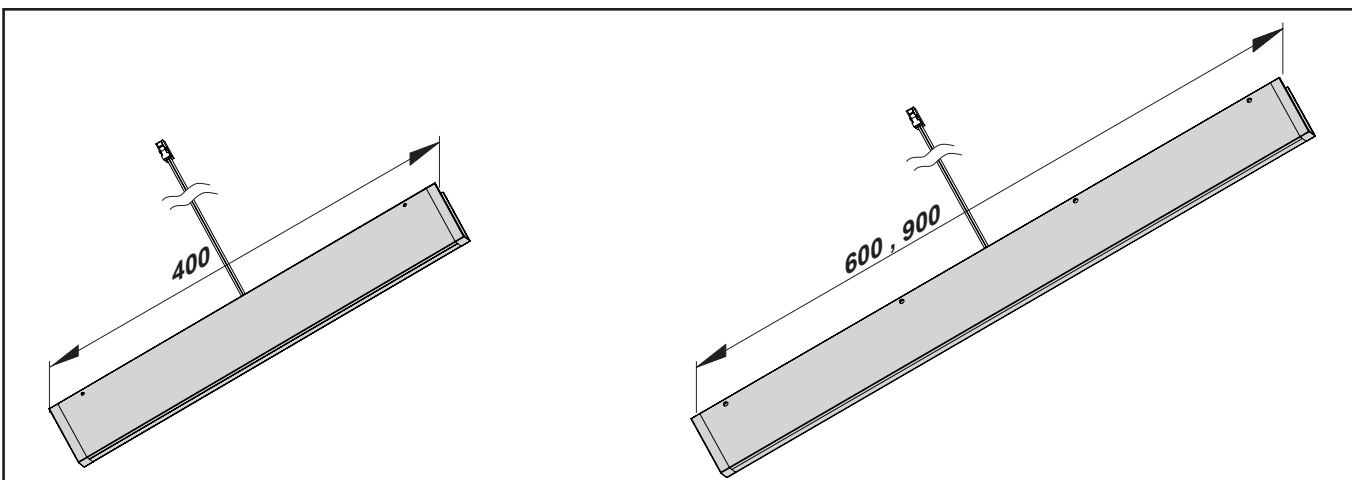
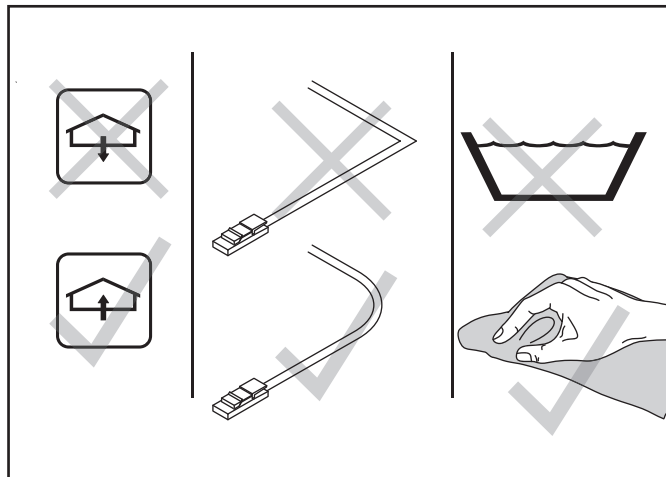

BG**Указания за безопасност**

- Извършвайте монтажа само чрез специалист електротехник при спазване на валидните разпоредби.
- Използвайте само по предназначение.
- За да се избегнат опасности, повреденият външен гъвкав проводник на тази лампа може да се подменя само от производителя или специалист с подобна квалификация.
- Внимание - опасност от нараняване при остри ръбове.
- При неспазване на инструкцията за монтаж гаранцията на производителя не важи.
- LED-крушката на тази лампа не може да се подменя.
- Запазено право на технически промени
- Този продукт съдържа източник на светлина от клас на енергийна ефективност G.

DE**Sicherheitshinweise**

- Montage nur durch eine Elektrofachkraft unter Beachtung der geltenden Vorschriften
- Nur für den bestimmungsgemäßen Gebrauch verwenden.
- Zur Vermeidung von Gefährdungen darf eine beschädigte äußere flexible Leitung dieser Leuchte ausschließlich vom Hersteller oder einer vergleichbaren Fachkraft ausgetauscht werden.
- Vorsicht bei scharfen Kanten, Verletzungsgefahr
- Bei Nichtbeachtung der Montageanleitung erlischt die Gewährleistung des Herstellers
- Das LED - Leuchtmittel dieser Leuchte kann nicht ausgetauscht werden
- Techn. Änderungen vorbehalten
- Dieses Produkt enthält eine Lichtquelle der Energieeffizienzklasse G

GB**Safety information**

- Assembly only by a skilled electrician in compliance with applicable regulations
- Use only as intended.
- To prevent hazards, a damaged outer flexible cable of this lamp may be replaced only by the manufacturer or a similar trained technician.
- Beware of sharp edges, risk of injury
- Disregard of these assembly instructions voids the manufacturer's warranty
- The LED lighting element of this lamp cannot be replaced
- Technical changes reserved
- This product contains a light source of energy efficiency class G

FR**Consignes de sécurité**

- Seul un électricien qualifié est autorisé à procéder au montage, conformément aux prescriptions en vigueur.
- Utiliser uniquement aux fins conformes aux dispositions.
- Afin d'éviter tout danger, seuls le fabricant ou un spécialiste comparable sont autorisés à remplacer le câble flexible extérieur endommagé de cette lampe.
- La prudence est de mise sur les arêtes vives ! Risques de blessure !
- La garantie du fabricant s'éteint en cas de non-respect des instructions de montage.
- L'ampoule à DEL de cette lampe ne peut pas être remplacée.
- Sous réserve de modifications techniques.
- Ce produit contient une source lumineuse de classe d'efficacité énergétique G.

IT**Istruzioni per la sicurezza**

- Far effettuare il montaggio solo a un elettricista nel rispetto delle norme vigenti
- Utilizzare solo per un uso conforme.
- Per evitare pericoli, un cavo flessibile di questa spia danneggiato esternamente deve essere sostituito esclusivamente dal fabbricante o da un tecnico equivalente.
- Attenzione agli spigoli vivi, pericolo di lesioni
- In caso d'inosservanza delle istruzioni di montaggio decade la garanzia del fabbricante
- La lampadina LED di questa spia non può essere sostituita.
- Salvo modifiche tecniche
- Questo prodotto contiene una sorgente luminosa di classe di efficienza energetica G.

HR**Sigurnosne napomene**

- Montažu smije vršiti samo stručni električar uz poštovanje važećih propisa
- Upotrebijavajte samo namjenski.
- Za izbjegavanje opasnosti, oštećeni vanjski elastični vodič ove svjetiljke smije biti zamijenjen samo od strane proizvođača ili od neke odgovarajuće stručne osobe.
- Oprez kod oštih rubova, opasnost od povreda
- U slučaju nepridržavanja uputa za montažu prestaje pravo na jamstvo od proizvođača
- LED-zarulja ove svjetiljke se ne može zamijeniti
- Pridržana prava na izmjene
- Ovaj proizvod sadrži izvor svjetlosti razreda energetske učinkovitosti G

NL**Veiligheidsinstructies**

- Montage alleen door een electricien met inachtneming van de geldende voorschriften.
- Alleen inzetten voor het doelmatig gebruik.
- Ter vermijding van gevaaren mag een beschadigde externe flexibele leiding van deze lamp uitsluitend door de fabrikant of een vergelijkbare vakman worden vervangen.
- Voorzichtig bij scherpe randen, verwondingsgevaar.
- Als de montagehandleiding niet in acht wordt genomen, komt de garantie van de fabrikant te vervallen.
- De LED-diode van deze lamp kan niet worden vervangen.
- Techn. wijzigingen voorbehouden.
- Dit product bevat een lichtbron van energie-efficiëntieklasse G.

PL**Zasady bezpieczeństwa**

- Montaż dozwolony wyłącznie przez wykwalifikowanego elektryka z uwzględnieniem obowiązujących przepisów
- Stosować wyłącznie zgodnie z przeznaczeniem.
- Celem zapobieżenia zagrożeniom wymiany uszkodzonego elastycznego przewodu może podjąć się wyłącznie producent lub wykwalifikowany elektryk.
- Uważać na ostre krawędzie, niebezpieczeństwo zranienia
- Nieprzestrzeganie niniejszej instrukcji montażu skutkuje wygaśnięciem gwarancji producenta
- Źródło światła LED nie jest wymienne.
- Zmiany techniczne zastrzeżone
- Ten produkt zawiera źródło światła o klasie efektywności energetycznej G

FI**Turvallisuusoheja**

- Asennuksen saa suorittaa ainoastaan sähköalan ammattilainen voimassa olevia säännöksiä noudattaen
- Tarkoitettu vain määrätysten mukaiseen käyttöön (sisätiloissa, keittiössä jne.)
- Vaarojen välttämiseksi tämän valaisimen vahingoittuneen taipuisan ulkojohtoon saa vaihtaa vain valmistaja tai vastaava ammattilainen.
- Varo teräviä reunoja, loukkaantumisvaara
- Jos asennusoheja ei noudateta, valmistajan takuu raukeaa
- Tämän valaisimen LED-lamppua ei voi vaihtaa
- oikeus teknisiin muutoksiin pidätetään
- Tämä tuote sisältää energiatehokkuusluokan G valonlähteen

RO**Indicații de siguranță**

- Montajul se va efectua numai de către un specialist electronist respectând prescripțiile în vigoare
- Se folosește numai cu scopul unei utilizări conforme cu destinația.
- Pentru prevenirea situațiilor periculoase înlocuirea unui conductor flexibil exterior al acestei lămpi se va executa exclusiv de către producător sau de către un specialist similar.
- Atenție la canturile ascuțite, pericol de rănire
- La nerespectarea acestor instrucțiuni de montaj se anulează dreptul la garanție a producătorului
- Corpul de iluminat cu leduri al acestei lămpi nu se poate înlocui.
- Ne rezervăm dreptul să efectuăm modificări tehnice
- Acest produs conține o sursă de lumină de clasă de eficiență energetică G

RUS**Указания по безопасности**

- монтаж только специалистом-электриком с учетом действующих предписаний
- использовать только по назначению.
- Во избежание опасностей поврежденный внешний провод этого осветительного прибора может быть заменен исключительно производителем или специализированной фирмой схожего профиля.
- проявлять осторожность в случае острых кромок - опасность получения травм
- в случае несоблюдения содержащихся в инструкции по монтажу указаний гарантии производителя аннулируется
- светодиодная лампа данного осветительного прибора не может быть заменена
- возможны технические изменения
- Этот продукт содержит источник света класса энергоэффективности G

SE**Säkerhetsanvisningar**

- Monteringen ska alltid utföras av en utbildad elektriker enligt gällande föreskrifter
- Använd endast lysdioden i avsett sylfte.
- För att undvika faror får en skadad utvändigt flexibel ledning på den här lampan endast bytas av tillverkaren eller av en likvärdig fackman.
- Se upp för vassa kanter – det finns risk för personskador
- Om monteringsanvisningen inte följs upphör tillverkarens garanti att gälla
- Lysdiodens lysmedel kan inte bytas ut på den här lampan.
- Tekniska ändringar förbehålles
- Denna produkt innehåller en ljuskälla för energieffektivitetsklass G

SK**Bezpečnostné upozornenia**

- Montáž smie vykonávať iba elektrotechnik s ohľadom na platné predpisy.
- Používajte iba v súlade s určením.
- Aby sa zabránilo ohrozeniam, smie poškodené vonkajšie flexibilné vedenie tohto svetla vymieňať výhradne výrobca alebo porovnatelný odborník.
- Pozor na ostré hrany, nebezpečenstvo poranenia
- Pri nedodržaní návodu na montáž zaniká záruka výrobcu.
- Osvetľovacie prostriedok LED tohto svetla nie je možné vymieňať.
- Technické zmeny vyhradené
- Tento výrobok obsahuje svetelný zdroj triedy energetickej účinnosti G.

SLO**Napotki za varno uporabo**

- Montažo lahko izvede samo električar ob upoštevanju veljavnih predpisov.
- Uporabljajte samo za namensko uporabo.
- Za preprečitev nevarnosti vam lahko poškodovan, zunanji gibki kabel te svetilke zamenja samo proizvajalec ali pooblaščen servisier.
- Previdno pri ostrih robovih, ker obstaja nevarnost poškodb.
- Pri neupoštevanju navodil za montažo garancija proizvajalca preneha veljati.
- LED-sijalka te svetilke ni mogoče zamenjati.
- Pridržujemo si pravico do tehničnih sprememb.
- Ta izdelek vsebuje svetlobni vir razreda energetske učinkovitosti G.

CZ**Bezpečnostní pokyny**

- Montáž smí provádět pouze odborný elektrikář a musí dodržet platné předpisy
- Používejte pouze dle určení.
- Aby bylo zabráněno ohrožení, smí provádět výměnu poškozeného vnějšího vodiče tohoto osvětlení pouze výrobce nebo srovnatelný odborník.
- Pozor na ostré hrany, hrozí nebezpečí poranění
- Pokud není dodržován návod k montáži, pozbývá záruka od výrobce platnost
- Osvětlovací prostředek LED tohoto osvětlení nelze vyměnit
- Techn. změny vyhrazeny
- Tento výrobek obsahuje světelný zdroj třídy energetické účinnosti G

HU**Biztonsági utasítások**

- Az összeszerelést kizárólag villamossági szakember végezheti, az érvényes előírások betartásával
- Kizárólag rendeltetésszerűen használja.
- A veszélyek elkerülése érdekében, a világítótest megrongálódott külső kábelét kizárólag a gyártó vagy egy illetékes szakember cserélheti ki.
- Éles széllek esetében legyen óvatos, sérülésveszély
- Az összeszerelési utasítás figyelmen kívül hagyása esetén a gyártó által vállalt szavatosság érvényét veszíti
- A világítótest LED fényforrása nem cserélhető ki
- Fenntartjuk a műszaki módosítások jogát
- Ez a termék egy G energiahatékonysági osztályú fényforrást tartalmaz

ES**Indicaciones de seguridad**

- El montaje es competencia exclusiva de un técnico electricista que trabaje conforme a las normativas aplicables.
- Observe siempre el uso previsto y adecuado del aparato.
- Para evitar las situaciones de peligro, si el cable exterior flexible de esta lámpara resulta dañado, únicamente están autorizados a cambiarlo el fabricante o un técnico con las mismas atribuciones.
- Tenga cuidado de no lesionarse con los bordes cortantes.
- En caso de inobservancia de las instrucciones de montaje se anulará la garantía del fabricante.
- No está permitido cambiar la bombilla LED de esta lámpara.
- Reservado el derecho a modificaciones técnicas.
- Este producto contiene una fuente de luz de clase de eficiencia energética G.

CN**安全提示**

- 此灯具需由电器专业人员依据相关规定组装
- 此灯具只可在指示环境下使用
- 为安全起见,有破损情形的电线只能由生产公司或者相关专业人员替换
- 注意尖锐边缘,避免刮伤
- 如不依照安装说明组装,生产公司无法提供灯具保障
- 此灯具使用的发光二极管不可更换
- 制造商保留灯具技术性更动权
- 本产品包含能效等级G的光源